

S-OA

- 簡易目盛付ローコストフローサイト。即納対応製品です。
- シンプル構造でパッキンレス。
- 取付姿勢の制約なし。(ただし、上→下を除く)
- リードスイッチ取付可能。
- Flow Sight of low cost with an abridged scale. Quick delivery.
- Simply constructed with no packing.
- No restriction placed on installation posture except flowing top to bottom.
- A reed switch can be installed.



注意 樹脂製品については、薬品の混入使用はご遠慮ください。
Caution With respect to plastic product, please refrain from the use of mixing of chemicals.

型式 Model number selection

警報 Alarm	最大流量 Max. flow	特殊項目 For specialized item
S-OA10	-	-
	10	~10L/min用 (目安) For 10 L/min (Target)
	20	~20L/min用 (目安) For 20 L/min (Target)
	0	スイッチ無し With no switch
	1	リードスイッチA接点 Reed switch of contact A * 1
	2	リードスイッチB接点 Reed switch of contact B * 1

* は即納品です。* Pictorial mark shows a quick delivery product.

* 1: A接点: 設定値以上クローズ、B接点: 設定値以下クローズ * 1: Contact A: Switch is closed as the float rises past the switch. Contact B: Switch is closed as the float falls past the switch.

仕様 Specifications

使用最高圧力 Max. operating pressure	0.5MPa(G)
使用流体温度 Operating fluid temperature	Max. 50°C
使用環境温度 Ambient temperature	0~50°C (結露なきこと No dewing)
接点方法 Contact forms * 1	A接点 / B接点 Contact A / Contact B
接点容量 Contact capacity	DC 0~24V / Max. 0.2A
ケーブル長 Cable length	50cm (AWG 24)

構造図 Structural drawing

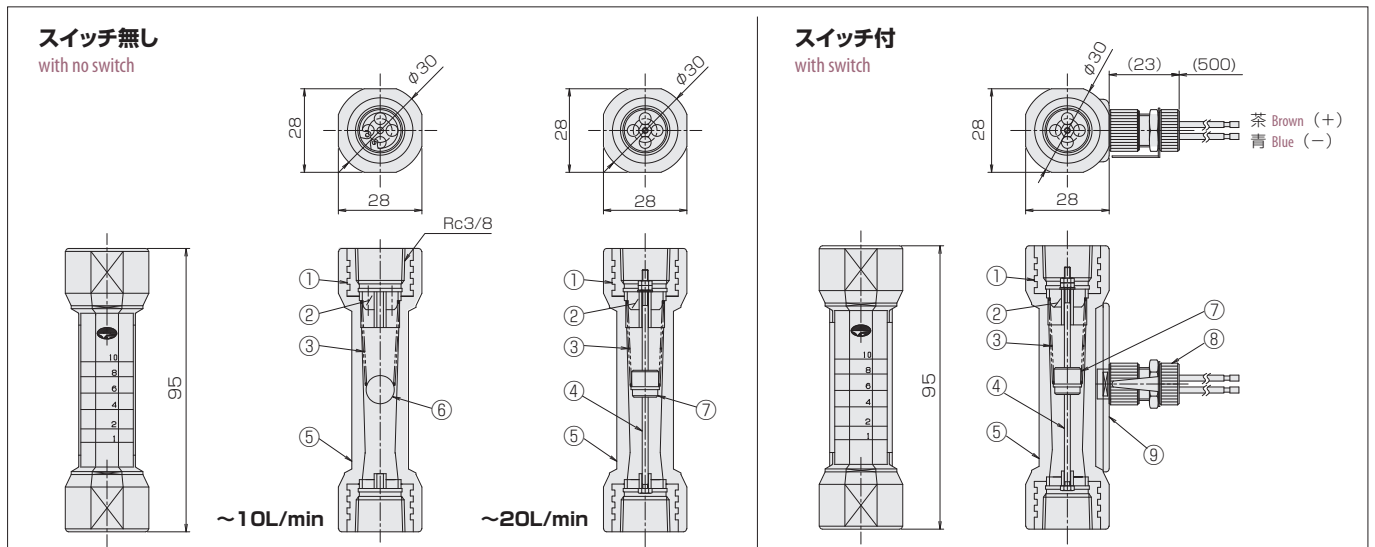

ゲージ目盛のよみ方 How to read gage

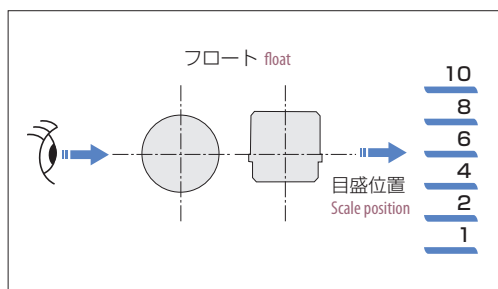

材質 Materials

No.	名称 Names of parts	材質 Material	備考 Remarks
1	インサート Insert	BSBM	
2	ストッパー Stopper	PA12	
3	スプリング Spring	SUS316	
4	ガイドポール Guiding pole	SUS316	
5	ボディ Body	PA12	
6	フロート Float	PMP	
7	フロート Float	PPS, フェライト Ferrite	プラマグ Plastic mg.
8	リードスイッチ Reed switch	POM 他 POM, etc.	
9	スイッチプレート Switch plate	ABS	