

面積式流量計

FM-PG

- パージ用流量計としても最適です。
- 容易な保守。
- 構造が簡単で、耐久性に優れています。
- Most widely used as a purging flowmeter.
- For maintenance to easy.
- Simply constructed and excellent in durability.



型式 Model number selection

規格 Std.	液体用 For liquid	バルブ Valve	流体名 Fluids	流量単位 Units	最大流量 Max. flow	オプション Option	特殊項目 For specialized item
FM - PG	W						
						SW	スウェジロックタイプ継手付 With joint of Swagelok type
						FKM	バイトンパッキン Viton packing
					Max.		下記測定範囲の最大流量を記入 Max. flow rate selected from the available flow range below
				A			mL/min
				B			L/min
				Z			特殊 For specialized unit * 1
			1				水 Water
			9				特殊 For specialized fluid * 1
		0					ニードルバルブ無し With no needle valve
		1					下側ニードルバルブ付 With needle valve at lower side
		2					上側ニードルバルブ付 With needle valve at upper side
		9					特殊 For specialized shape * 1
規格 Std.	測定範囲 Measuring range	口径 Connection size	材質 Material				
25	10~100 mL/min	Rc1/4	BSBM (メッキ Plating) Ni-1				
	20~200						
	40~500						
	0.1~1 L/min						
30	0.1~1.5 L/min	Rc3/8					
	0.2~2						
	0.3~3						
40	1~10	Rc1/2					
	1~15						
	2~20						
	2~25						
	3~30						

* 1: 特殊項目に付いては、型式末尾に順番に明記下さい。詳細は当社にお問合せ下さい。

※測定範囲は水換算 20℃(293K)条件の流量です。

* 1: For specialized items specify them at end of Model number selection in order. For details, consult us with your specification.

※Measuring range shown above are ones equivalent to water at 20°C.

仕様 Specifications

流量精度 Flow accuracy	±5% of F.S.
使用最高圧力 Max. operating pressure	0.5MPa(G)
使用流体温度 Operating fluid temperature	Max. 80℃ / パッキン材質 Packing FKM : Max. 100℃ ※
使用環境温度 Ambient temperature	0~60℃ (結露なきこと No dewing)

※ パッキン材質 FKMはオプション扱いとなります。

※ FKM packing is optional

規格寸法 Standard dimensions

規格 Std.	RcA	L	L1	L2	L3	B	C	H	φd	φD	M	G
25	1/4	160	130	25	15	30.5	40	33	6	20	5	2.5
30	3/8	167	135	27.5	16	37.5	40	51	6	22	5	5
40	1/2	185	145	32.5	20	45.5	53	59	7	27	6	6

構造図 Structural drawing

FM-PG25

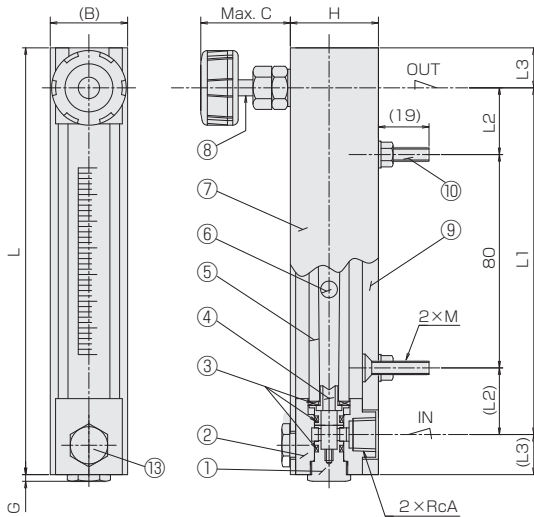

FM-PG30/40

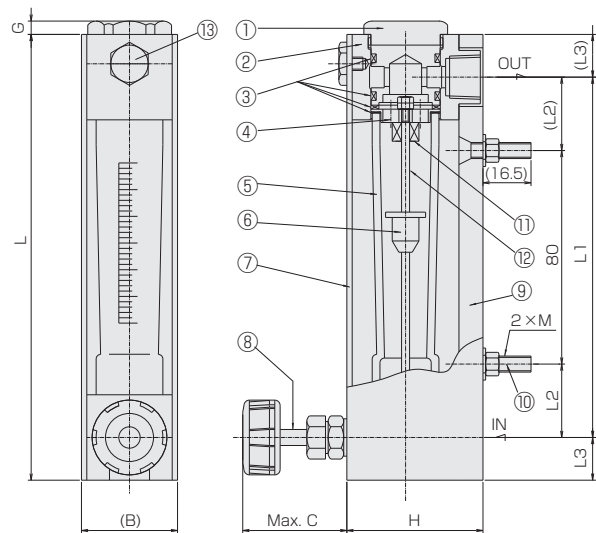

材質 Materials

No.	名称 Names of parts	25	30	40	備考 Remarks
1	キャップ Cap		BSBM		メッキ Plating
2	フィッティング Fitting		BSBM		メッキ Plating
3	パッキン Packing		NBR		
4	ストッパー Stopper	PTFE/SUS316		BSBM	
5	テーパ管 Tapered tube		耐熱ガラス Heat-resistant glass		
6	フロート Float	Ti/SUS316		SUS316	
7	カバー Cover		PMMA		
8	ニードルバルブ Needle valve		SUS316	SUS304	ハンドルPP Handle: PP
9	バックプレート Back plate		SS400		白塗装 Painted white
10	取付ボルト Mounting bolt		SUS304		
11	ゴムストッパー Rubber stopper	-		FKM	
12	ガイドポール Guiding pole	-		SUS316	
13	カバー止め Hexagon head screw for securing Cover		BSBM		メッキ Plating

パネルカット Panel cut-out

