

フロースイッチ

Online Storeにて販売中!
http://www.tofco.jp/store/

FC-SF

- 簡易型の断水スイッチです。
- 低価格、コンパクト、軽量。
- 即納品。
- Most simplified flow switch for water stoppage.
- Constructed compact, light weight and offers at low price.
- Quick delivery.



型式 Model number selection

規格 Std.	接点形式 Contact form	流体名 Fluids	特殊項目 For specialized item
FC-SF	1	1	
		1 水 Water	
	1	A接点 ※「性能」参照 Contact A ※ Refer to "Performance"	
規格 Std.	接続口径 Connection size		
601	R1/2		
602	R3/4		

※特殊項目については、型式末尾に順番に明記下さい。詳細は当社にお問合せ下さい。
※ For specialized items specify them at end of Model number selection in order. For details, consult us with your specification.

仕様 Specifications

流体 Fluids	水 Water
使用圧力 Operating pressure	0~0.75MPa(G)
使用流体温度 Operating fluid temperature	0~60℃(凍結なきこと No freezing)
許容環境温湿度 Acceptable environmental temperature and humidity	-20~70℃, 90%以下 -20 - 70°C, ≤ 90% (結露なきこと No dewing)
耐圧 Withstand pressure	水圧 Water pressure 1.75 MPa(G) at 1 min
接点容量 Contact capacity	Max. DC24V, Max. 0.3A Max. AC100V, Max. 0.1A
耐久性 Durability	10万回 100,000 times
ケーブル長 Cable length	約565mm, AWG 24 Approx. 565 mm, AWG 24
配線 Wiring	+ - の極性なし No polarity (+ and -)
認証 Authentication	RoHS対応 RoHS corresponding

構造図 Structural drawing

材質 Materials

No.	名称 Names of parts	材質 Material
1	ボディ Body	PPS
2	カバー Cover	PPS
3	Oリング O-ring	FKM
4	タッピングネジ Tapping screw	鉄/3価クロムクロメート Iron / Trivalent chromium chromate
5	パドル Paddle	SUS304
6	マグネット Magnet	フェライト Ferrite
7	リードスイッチ Reed switch	PBT, PUR他 etc.

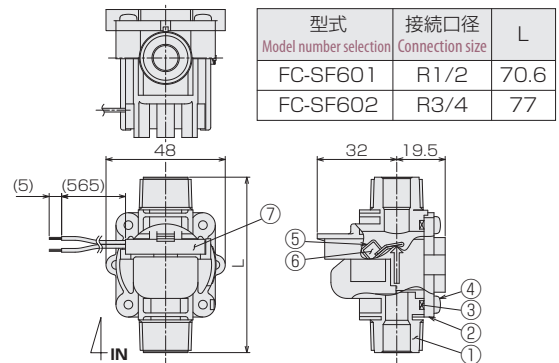

取付姿勢 Installation attitude

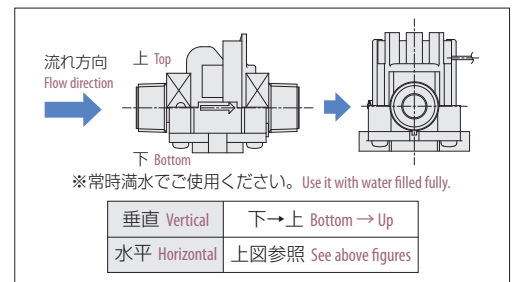

性能 Performance

	FC-SF601	FC-SF602
垂直 Vertical	約3L/min以上 ON ON at approx 3 L/min or more.	約4.5L/min以上 ON ON at approx 4.5 L/min or more.
水平 Horizontal	約2.5L/min以上 ON ON at approx 2.5 L/min or more.	約4L/min以上 ON ON at approx 4 L/min or more.

※スイッチの設定値は固定となります。
※当該値は目安であり、保証値ではございません。
※ The setting values of the switch will be fixed.
※ The values given are for guidance only, but not those guaranteed.

圧力損失データ Data on pressure loss

