

ケミカルエジェクター

CF-EM

- 効率良い吸引ミキシングが行えます。
- 1 ピース構造にて、液漏れ等の心配がありません。
- Outperforming suction and mixing
- No fear for leakage due to monolithic construction



注意 Caution 本製品の接液部材質に対し、浸透性のある薬液のご使用における故障は補償しかねます。
We cannot be responsible for the failure caused by the use of the penetrating chemicals on the materials of the wetted part of this product.

型式 Model number selection

規格 Std.	特殊項目 For specialized item
CF-EM - A - 	

規格 Std.	オリフィス Orifice	Rcd2	Rcd1
01	φ2	Rc 1/4	Rc 1/4
02	φ3	Rc 1/4	Rc 1/4
03	φ4.5	Rc 1/4	Rc 3/8
04	φ5	Rc 3/8	Rc 1/2

※ 特殊項目に付いては、型式末尾に順番に明記下さい。詳細は当社にお問合せ下さい。
※ For specialized items specify them at end of Model number selection in order. For details, consult us with your specification.

原理 How it works

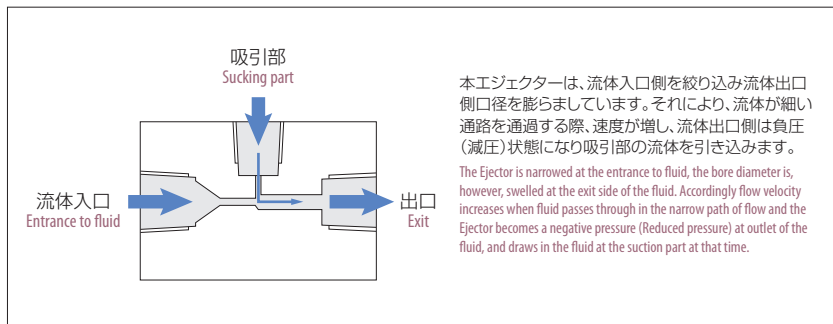

仕様 Specifications

使用最高圧力 Max. operating pressure	0.4MPa(G)
使用最高温度 Max. temperature	50℃
材質 Material	PTFE

吸引能力 Suction capacity

本体 IN Body at inlet	吸引部 Suction part	吸引流量 Suction flowrate
WATER	Air	30~150%
Air	Air	20~30%

※吸引流量は本体IN側からの流入量に対する割合となります。
※The suction flowrates shown above indicate the ratio for the inflow coming from the body at inlet.

構造図 Structural drawing

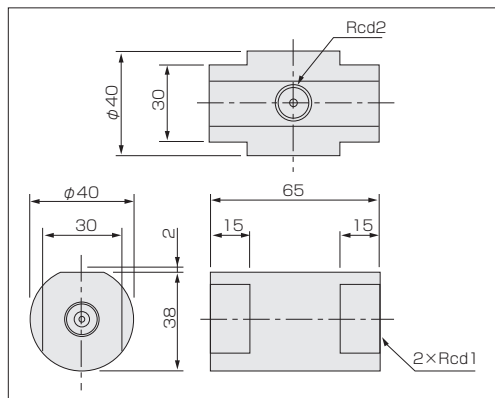

吸引データ Suction data

